

1 2 3 4 5 6

A

A

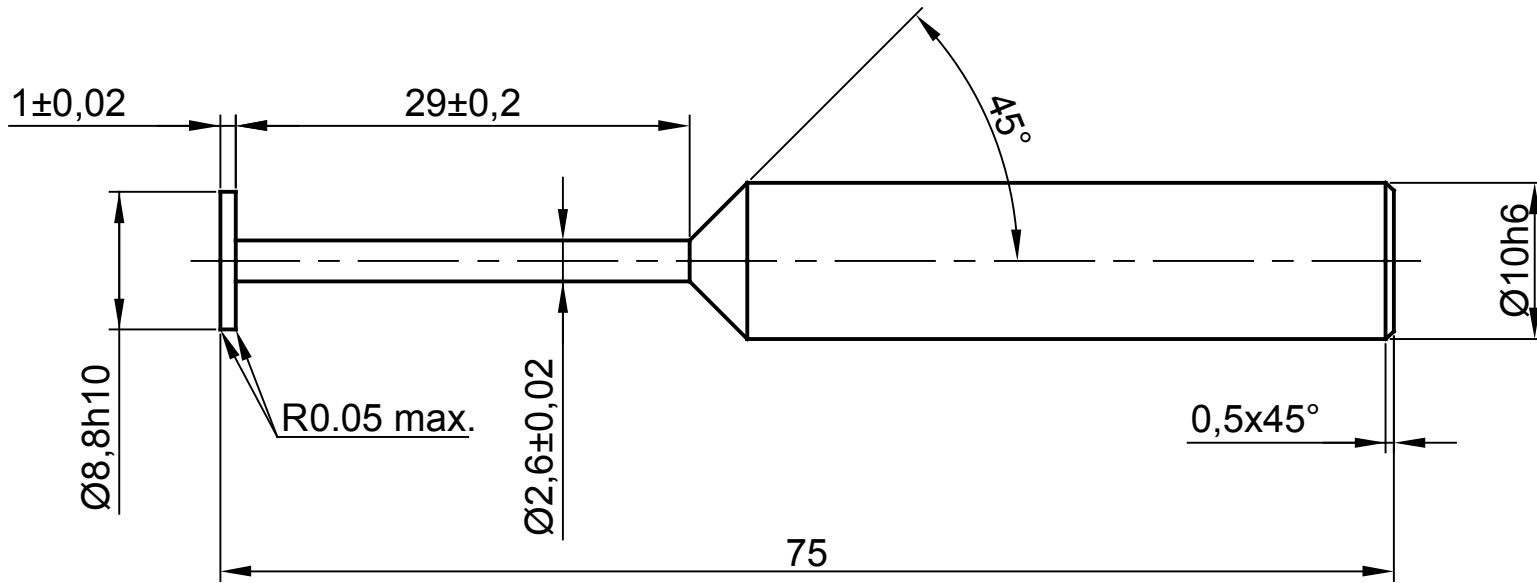

B

B

C

C

D

D

PŘÍMÁ DRÁŽKA , Z=6

GEOMETRIE PRO OBRÁBĚNÍ DURALU

Popis na stopku: Nr. 77-00319 - Ø8.8/Ø10

Tolerance volných rozměrů: +0,2 -0,2		Povrchová úprava: bez povlaku		Obráběný materiál: Al			
Kreslil/Datum:			Materiál: Slinutý karbid				
Kontroloval/Datum:			Rozměr polotovaru:				
Č. změny: Datum změny: Podpis:			Typ polotovaru:				
				Název součásti: Korunková fréza D8,8/D10			
				Dodavatel - č. výkresu: Nr. 77 - 00319		Zákazník - kód:	
				Měřítko: 2 : 1		Počet listů:	
						List:	

1 2 3 4 5 6